



HƯỚNG DẪN SỬ DỤNG

Washing Machine

Model: MWM-09SIL

www.malloca-shop.com

Read This Manual

Use all instructions and explanations of the installation before use. Follow the instructions carefully. Keep the operation instructions handy for later use. If the application is sold or passed on then ensure that the new owner always receives those operation instructions.



CAUTION: HOT SURFACE !



CAUTION: RISK OF FIRE !

CONTENTS

SAFETY INSTRUCTIONS

■ Safety Instructions	3
-----------------------------	---

INSTALLATION

■ Product Description	8
■ Installation	9

OPERATIONS

■ Quick Start	12
■ Before Each Washing	13
■ Detergent Dispenser	14
■ Control Panel	15
■ Option.....	16
■ Other Functions	17
■ Programmes.....	19
■ Washing Programmes Table	21

MAINTENANCES

■ Cleaning And Care	22
■ Trouble Shooting	25
■ Technical Specifications	26
■ Product Fiches	27

NỘI DUNG

HƯỚNG DẪN AN TOÀN

- Hướng dẫn an toàn 29

LẮP ĐẶT

- Mô tả sản phẩm 34
- Lắp đặt 35

HƯỚNG DẪN

- Khởi động nhanh..... 38
- Trước mỗi lần giặt..... 39
- Khay đựng xà phòng..... 40
- Bảng điều khiển 41
- Tùy chọn..... 42
- Những chức năng khác 43
- Chương trình..... 45
- Bảng chương trình giặt 47

BẢO DƯỠNG

- Vệ sinh và bảo dưỡng 48
- Xử lý sự cố 51
- Thông số kỹ thuật 52
- Sản phẩm 53

SAFETY INSTRUCTIONS

■ Safety Instructions

For your safety, the information in this manual must be followed to minimize the risk of fire or explosion, electric shock, or to prevent property damage, personal injury or loss of life.

Explanation of the symbols:

Warning!

This combination of symbol and signal word indicates a potentially dangerous situation which may result in death or serious injuries unless it's avoided.

Caution!

This combination of symbol and signal word indicates a potentially dangerous situation which may result in slight or minor injuries or damage to property and the environment.

Note!

This combination of symbol and signal word indicates a potentially dangerous situation which may result in slight or minor injuries.

Warning!

The electric shock!

- If the supply cord is damaged, it must be replaced by the manufacturer, its service agent or similarly qualified persons in order to avoid a hazard.

SAFETY INSTRUCTIONS

- The new hose-sets supplied with the appliance are to be used and that old hose-sets should not be reused.
- Before any maintenance the device, unplug the appliance from the mains.
- Always unplug the machine and turn off the water supply after use. The max. inlet water pressure, in pascals. The min. inlet water pressure, in pascals.
- To ensure your safety, power plug must be inserted into an earthed three-pole socket. Check carefully and make sure that your socket is properly and reliably earthed.
- Make sure that the water and electrical devices must be connected by a qualified technician in accordance with the manufacturer's instructions and local safety regulations.

Risk to children!

- EN countries: the appliance can be used by children aged from 8 years and above and persons with reduced physical, sensory or mental capabilities or lack of experience and knowledge if they have been given supervision or instruction concerning use of the appliance in a safe way and understand the hazards involved. Children shall not play with the appliance. Cleaning and user maintenance shall not be made by children without supervision.
- Children of less than 3 years should be supervised to ensure that they do not play with appliance.
- Animals and children may climb into the machine. Check the machine before every operation.
- Kids should be supervised that they do not play with the appliance.

SAFETY INSTRUCTIONS

- Glass door may be very hot during the operation. Keep kids and pets far away from the machine during the operation very wet rooms as well as in the rooms with explosive or caustic gas.
- Remove all packages and transport bolts before using the appliance. Otherwise, serious damage may result.
- Plug must be accessible after installation.

Risk of explosion!

- Do not wash or dry articles that have been cleaned in, washed in, soaked in, or dabbed with combustible or explosive substances(such as wax, oil, paint, gasoline, degreasers, dry-cleaning solvents, kerosene, etc.) This may result in fire or explosion.
- Before hand thoroughly rinse items of washing by hand.

⚠ Caution!

Installing the product!

- This washing machine is for indoor use only.
- It isn't intended to be built-in using.
- The openings must not be obstructed by a carpet.
- Washing machine shall not be installed in bath room or very wet rooms as well as in the rooms with explosive or caustic gases.
- The washing machine with single inlet valve only can be connected to the cold water supply. The product with double inlet valves should be correctly connected to the hot water and cold water supply.
- Plug must be accessible after installation.

SAFETY INSTRUCTIONS

- Remove all packages and transport bolts before using the appliance. Otherwise, serious damage may result.

Risk of damaging appliance!

- Your product is only for home use and is only designed for the textiles suitable for machine washing.
- Do not climb up and sit on top cover of the machine.
- Do not lean against machine door.
- Cautions during Handling Machine:
 1. Transport bolts shall be reinstalled to the machine by a specialized person.
 2. The accumulated water shall be drained out of the machine.
 3. Handle the machine carefully. Never hold each protruded part on the machine while lifting. Machine door can not be used as the handle during the conveyance.
 4. This appliance is heavy. Transport with care.
- Please do not close the door with excessive forces. If it is found difficult to close the door, please check if the clothes are put in or distributed well.
- It is forbidden to wash carpets.

Operating the appliance!

- Before washing the clothes at first time, the product shall be operated in one round of the whole procedures without the clothes inside.
- Flammable and explosive or toxic solvents are forbidden. Gasoline and alcohol etc. Shall not be used as detergents. Please only select the detergents suitable for machine washing, especially for drum.

SAFETY INSTRUCTIONS

- Make sure that all pockets are emptied. Sharp and rigid items such as coin, brooch, nail, screw or stone etc. may cause serious damages to this machine.
- Please check whether the water inside the drum has been drained before opening its door. Please do not open the door if there is any water visible.
- Be careful of burning when the product drains hot washing water.
- Never refill the water by hand during washing.
- After the program is completed, Please wait for two minutes to open the door.

Packaging/Old appliance



This marking indicates that this product should not be disposed with other household wastes throughout the EU. To prevent possible harm to the environment or human health from uncontrolled waste disposal, recycle it responsibly to promote the sustainable reuse of material resources. To return your used device, please use the collection systems or contact the retailer where the product was purchased. They return and can take this product for environmental safe recycling.

INSTALLATION

■ Product Description

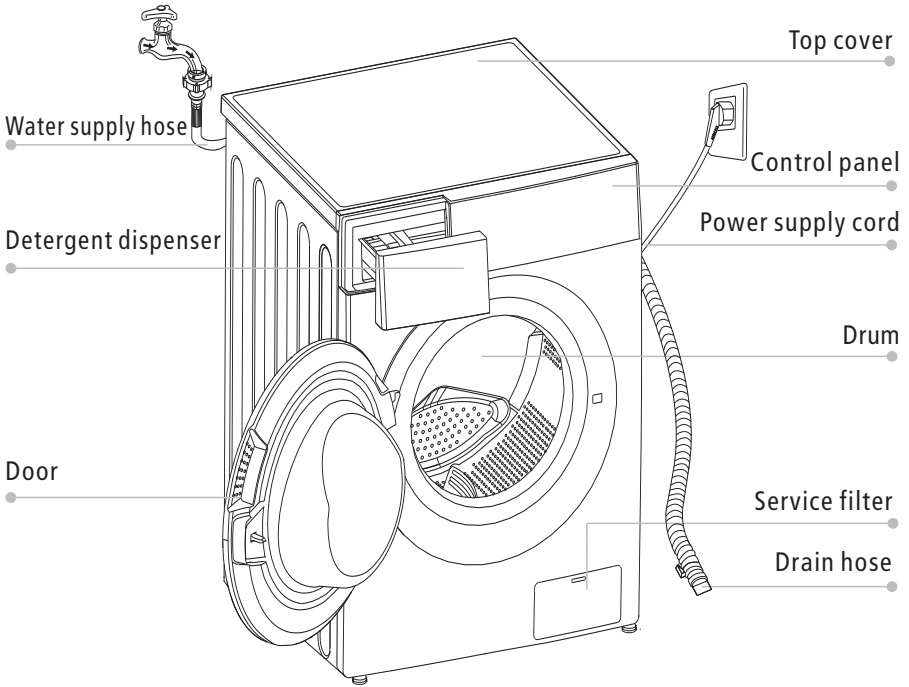

Note!

- The product line chart is for reference only, please refer to real product as standard.

Accessories

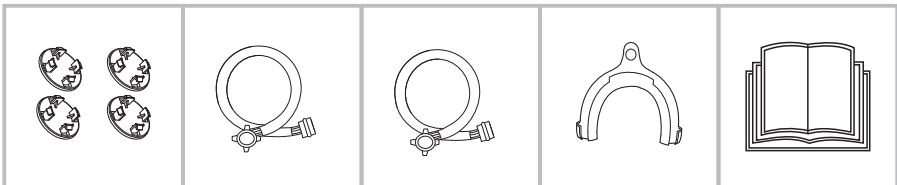

Transport hole plug

Supply hose cold water

Supply hose hot water (optional)

Drain hose support (optional)

Owner's manual

INSTALLATION

■ Installation

Installation area

⚠ Warning!

- Stability is important to prevent the product from wandering!
- Make sure that the product should not stand on the power cord.

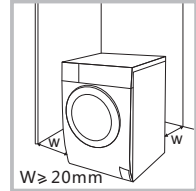

Before installing the machine, the location characterized as follows shall be selected:

1. Rigid, dry, and level surface
2. Avoid direct sunlight
3. Sufficient ventilation
4. Room temperature is above 0°C
5. Keep far away from the heat resources such as coal or gas.

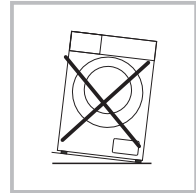

Unpacking the washing machine

⚠ Warning!

- Packaging material (e.g. Films, Styrofoam) can be dangerous for children.
- There is a risk of suffocation ! Keep all packaging well away from children.

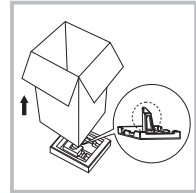

1. Remove the cardboard box and styrofoam packing.
2. Lift the washing machine and remove the base packing. Make sure the small triangle foam is removed with the bottom one together. If not, lay the unit down with side surface, then remove the small foam from the unit bottom manually.
3. Remove the tape securing the power supply cord and drain hose.
4. Remove the inlet hose from the drum.

Remove transport bolts

⚠ Warning!

- You must remove the transport bolts from the backside before using the product.
- You'll need the transport bolts again if you move the product, so make sure you keep them in a safe place.

Please take the following steps to remove the bolts:

1. Loosen 4 bolts with spanner and then remove them.
2. Stop the holes with transport hole plugs.
3. Keep the transport bolts properly for future use.

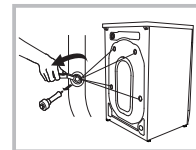

INSTALLATION

Levelling the washing machine

⚠ Warning!

- The lock nuts on all four feet must be screwed tightly against the housing.

1. Check if the legs are closely attached to the cabinet. If not, please turn them to their original positions tighten the nuts.
2. Loosen the lock nut turn the feet until it closely contacts with the floor.
3. Adjust the legs and lock them with a spanner, make sure the machine is steady.

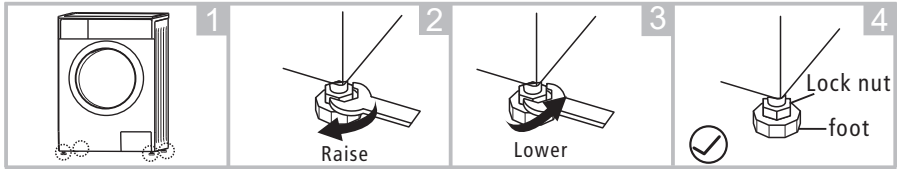

Connect Water Supply Hose

⚠ Warning!

- To prevent leakage or water damage, follow the instructions in this chapter!
- Do not kink, crush, modify or sever water inlet hose.
- For the model equips hot valve, connect it to hot water tap with hot water supply hose. Energy consumption will decrease automatically for some program.

Connect the inlet pipe as indicated, There are two ways to connect the inlet pipe.

1. Connection between ordinary tap and inlet hose.

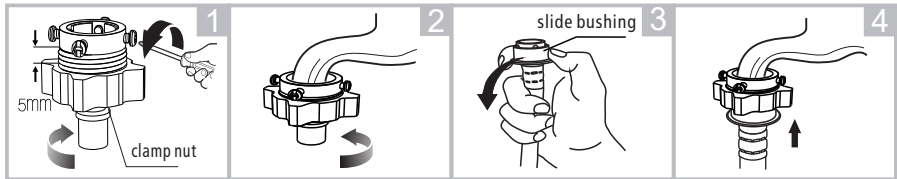

Loosen clamp nut and four bolts

Tighten clamp nut

Press slide bushing, insert inlet hose into connecting base

Connection finished

2. Connection between screw tap and inlet hose.

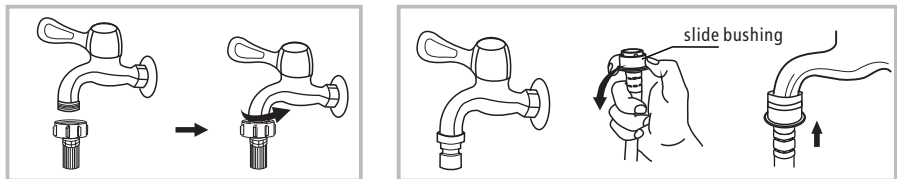

Tap with threads and inlet hose

Special tap for washing machine

INSTALLATION

Connect the other end of inlet pipe to the inlet valve at the backside of product and fasten the pipe tightly clockwise.

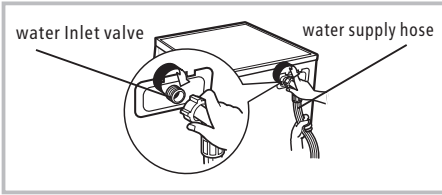

Drain Hose

⚠ Warning!

- Do not kink or protract the drain hose.
- Position drain hose properly ,otherwise damage might result of water leakage.

There are two ways to place the end of drain hose:

1.Put it into the water trough.

2.Connect it to the branch drain pipe of the trough.

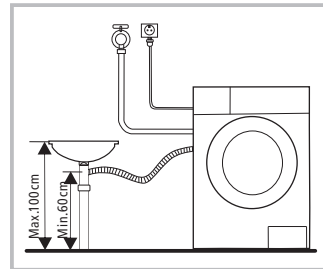
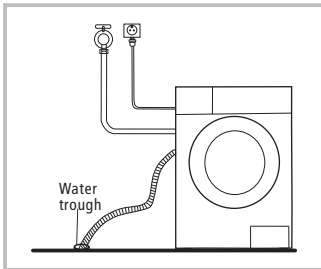

🔧 Note!

- If the machine has drain hose support, please install it like the following .

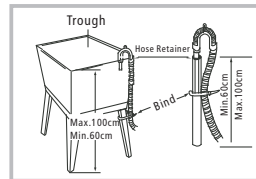
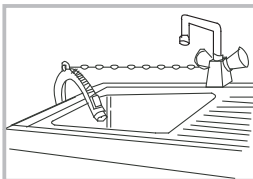

⚠ Warning!

- When installing drain hose, fix it properly with a rope.
- If drain hose is too long, do not force it into washing machine as it will cause abnormal noises.

OPERATIONS

■ Quick Start

⚠ Caution!

- Before washing, please make sure it's installed properly.
- Before washing it first time, the washing machine shall be operated in one round of the whole procedures without clothes in as follows.

1. Before Washing

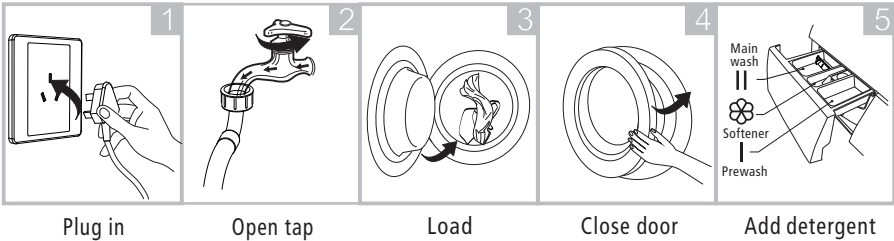

📌 Note!

- Detergent only need to be added in "case I" after selecting pre-washing for machines with this function.

2. Washing

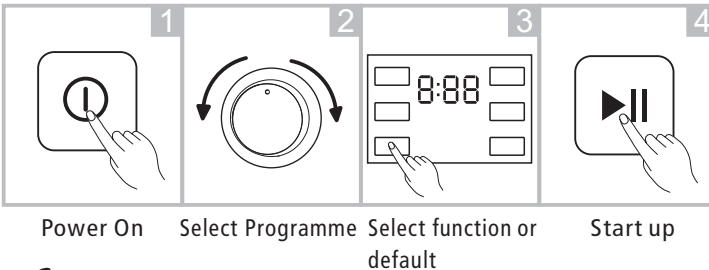

📌 Note!

- If default is selected, step 3 can be skipped.

3. After Washing

Buzzer beep or "End" on display.

OPERATIONS

■ Before Each Washing

- The working condition of the washer should be (0-40)°C. If used under 0°C, the inlet valve and draining system may be damaged. If the machine is placed under condition of 0°C or less, then it should be transferred to normal ambient temperature to ensure the water supply hose and drain hose are not frozen before use.
- Please check the labels and the explanation of using detergent before wash. Use non-foaming or less-foaming detergent suitable for machine washing properly.

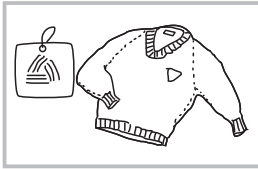

Check the label



Take out the items out of the pockets

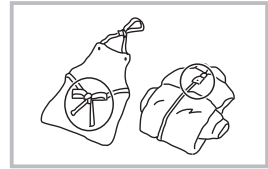

Knot the long strips, zip or button

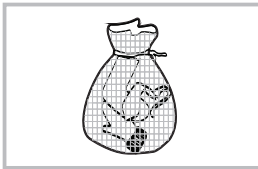

Put small clothes into the pillow slip

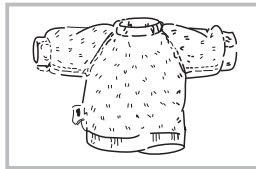

Turn easy-pilling and long-pile fabric inside out

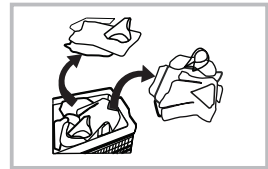

Separate clothes with different textures

⚠ Warning!

- When washing a single clothes, it may easily cause great eccentricity and give alarm due to great unbalance. Therefore it is suggested to add one or two more clothes to be washed together so that draining can be done smoothly.
- Don't washing the clothes touching with kerosene, gasoline, alcohol and other flammable materials.

OPERATIONS

■ Detergent Dispenser

- I Pre wash detergent
- II Main wash detergent
- ☼ Softener

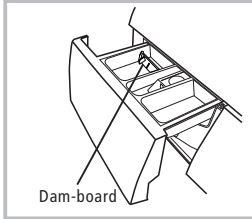

Dam-board

Liquid detergent

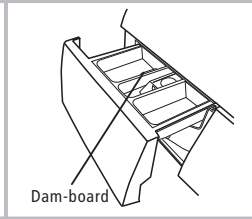

Dam-board

Powder detergent

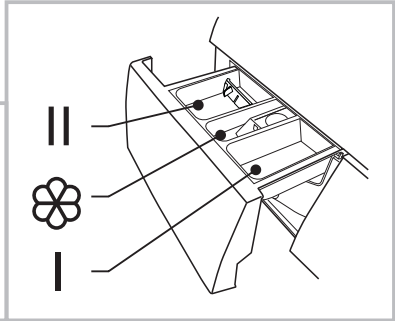

Pull out the dispenser

⚠ Caution!

- Detergent only need to be added in "case I "after selecting pre-washing for machines with this function.

Programme	I	II	☼	Programme	I	II	☼
Cotton	○	●	○	Rinse&Spin			○
Synthetic	○	●	○	Wool		●	○
Baby Care	○	●	○	Delicate		●	○
Jeans	○	●	○	Quick		●	○
Mix	○	●	○	Sport Wear	○	●	○
Colors		●	○	Hand Wash	○	●	○
Drain Only				Cotton Eco		●	○
Spin Only				Drum Clean			

● Means must ○ Means optional

OPERATIONS

Control Panel

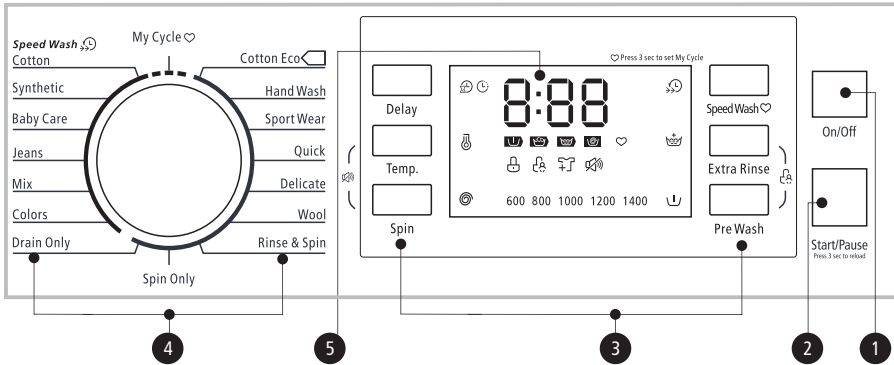

Note!

- The chart is for reference only, Please refer to real product as standard.

1 On/Off

Product is switched on or off.

2 Start/Pause

Press the button to start or pause the washing cycle.

3 Option

This allows you to select an additional function and will light when selected.

4 Programmes

Available according to the laundry type.

5 Display

The display shows the settings, estimated time remaining, options, and status messages for your washer. The display will remain on through the cycle.

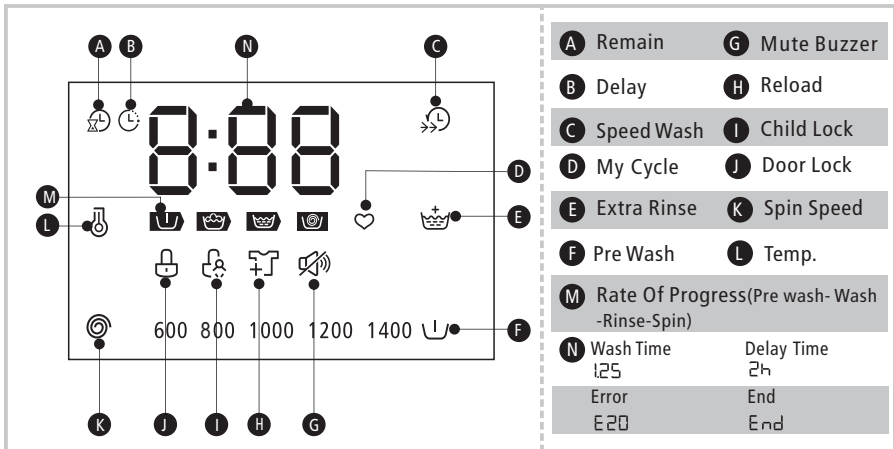

OPERATIONS

■ Option



Pre Wash

The Prewash function can get an extra wash before main wash, it is suitable for washing the dust rises to surface of the clothes; You need to put detergent into the Case (I) when select it.



Extra Rinse

The laundry will undergo extra rinse once after you select it.



Speed Wash

The function can decrease the washing time.



Delay

Set the Delay function:

1. Select a programme
2. Press the Delay button to choose the time (the delaying time is 0-24 H.)
3. Press [Start/Pause] to commence the delay operation



On/Off

Choose the Programme

Setting time

Start

Cancel the Delay function:

Press the [Delay] button until the display be 0H. It should be pressed before starting the programme. If the programme already started, should press the [On/Off] button to reset the programme.

! Caution!

- If there is any break in the power supply while the machine is operating, a special memory stores the selected programme and when the power is restarted, press the [Start/Pause] button the program will continues.

Programme	Option				Programme	Option			
	Delay	Speed wash	Extra rinse	Pre wash		Delay	Speed wash	Extra rinse	Pre wash
Cotton	○	○	○	○	Rinse&Spin	○		○	
Synthetic	○	○	○	○	Wool	○		○	
Baby Care	○	○	○	○	Delicate	○		○	
Jeans	○	○	○	○	Quick	○			
Mix	○	○	○	○	Sport Wear	○		○	○
Colors	○	○	○		Hand Wash	○		○	○
Drain Only	○				Cotton Eco	○			
Spin Only	○				Drum Clean	○			

○ Means optional

OPERATIONS

■ Other Functions



Reload

This operation can be executed during the washing progress. When the drum is still rolling and there is large amount of water with high temperature in the drum. The state is unsafe and the door cannot be opened forcefully. To press [Start/Pause] for 3 sec. to reload, and start the clothes adding in the midway function. Please follow the steps as bellow:

- 1.Wait until the drum stops rotation.
- 2.The door lock is unlocked.
- 3.Close the door when the clothes are reloaded and press the [Start/Pause] button.



Press[Start/Pause]3sec.



Reload the clothes



Start

⚠ Caution!

- Don't use the Reload function when the water level over the edge of the inner tub or the temperature is higher.



Child Lock

To avoid mis operation by children.



On/Off



Start



Or



Press [Extra Rinse] and [Pre Wash] or [Function] and [Select]3 sec. till buzzer beep.

⚠ Caution!

- Press the two button 3sec. also to be released the function.
- The "Child Lock" will lock all buttons except [On/Off].
- Cut off the power supply , the kid's protection is to be released.
- The child lock will remain effective when the power is resumed for some models.



My Cycle

Memory the frequently used programmes

Press [Speed Wash] 3sec. to memory the running programme.The default is cotton.



Temp.

Press the button to regulate the temperature(Cold,20°C,30°C, 40°C,60°C,90°C)

OPERATIONS

Spin

Spin

Press the button to change the spin speed.

1000: 0-400-600-800-1000

1200: 0-400-600-800-1000-1200

1400: 0-600-800-1000-1200-1400

1600: 0-400-800-1200-1400-1600

1400(LA/AR): 0-400-800-1200-1400

Programme	Default Speed(rpm)				
	1000	1200	1400	1400 (LA20/AR)	1600
Cotton	800	800	800	800(AR) 1400(LA)	800
Synthetic	800	800	800	800(AR) 1200(LA)	800
Baby Care	800	800	800	800	800
Jeans	800	800	800	800	800
Mix	800	800	800	800	800
Colors	800	1000 800(TW)	1000	1200	1200
Drain Only	—	—	—	—	—
Spin Only	800	800	1000	1200	1200

Programme	Default Speed(rpm)				
	1000	1200	1400	1400 (LA20/AR)	1600
Rinse&Spin	800	800	1000	1200	1200
Wool	600	600	600	800	800
Delicate	600	600	600	800	800
Quick	800	800	800	800	800
Sport Wear	1000	1200 800(TW)	1200	1200	1200
Hand Wash	600	600	600	800	800
Cotton Eco	1000	1200	1400	1400	1600
Drum Clean	—	—	—	—	—

OPERATIONS

■ Programmes

Programmes are available according to the laundry type.

Programmes	
Cotton	Hard-wearing textiles, heat-resistant textiles made of cotton or linen.
Synthetic	Wash synthetic articles, for example: shirts, coats, blending. While washing the knitting textiles, detergent quantity shall be reduced due to its loose string construction and easily forming bubbles.
Baby Care	Washing the baby's clothes, it can make the baby's wear cleaner and make the rinse performance better to protect the baby skin.
Jeans	Specially for jeans.
Mix	Mixed load consisting of textiles made of cotton and synthetics.
Colors/Color Care	Washing brightly colored clothes, it can protect the colors better.
Cotton Eco	To increase the washing effects, washing time is increased.
Hand Wash	As for few light dirty clothes, the default temperature of washing is cold.
Sport Wear	Washing the activewear.
Quick	Extra short programme approx, suitable for lightly soiled washing as a small amounts of laundry.
Delicate	For delicate, washable textiles, e.g. made of silk, satin, synthetic fibres or blended fabrics.
Wool	Hand or machine-washable wool or richwool textiles. Especially gentle wash programme to prevent shrinkage, longer programme pauses (textiles rest in wash liquor).
Spin Only	Extra spin with selectable spin speed.
Rinse&Spin	Extra rinse with spin.
Drain Only	Drain off the water.
Drum Clean	This program is specially set in this machine to clean the drum and tube. It applies 90°C high temperature sterilization to make the clothes washing more green. When this procedure is performed, the clothes or other washing cannot be added. When proper amount of chlorine bleaching agent is put in, the barrel cleaning effect will be better. The customer can use this procedure regularly according to the need.

OPERATIONS

Automatic	For the convenience of the users, this program can adjust the washing time according to the load.
Bedlinen	This program is specially designed for washing duvet coats.
Soak Wash	Soak the washing machine for a while before washing.
Rapid 15'	This procedure is suitable for washing few and not very dirty clothes quickly.
Underwear	Washing the underwear.
Sanitary	Washing machine can effectively kill some allergens and achieve anti-allergic effect by adapting 60°C high temperature for sterilization.
Storm Wash	When you start this function, it will increase more foam in the bucket, then it will improve the wash performance.

OPERATIONS

■ Washing Programmes Table

Model: MWM-09SIL

Programme	Load(kg)				Temp.(°C)	Default Time						
	6.0	7.0	8.0	9.0		Default	6.0			7.0/8.0		9.0
							1000	1200	1400	1200	1400	1400
Cotton	6.0	7.0	8.0	9.0	40	2:40	2:40	2:40	2:40	2:40	2:40	
Synthetic	3.0	3.5	4.0	4.5	40	1:40	1:40	1:40	1:40	1:40	1:40	
Baby Care	6.0	7.0	8.0	9.0	30	1:20	1:20	1:20	1:20	1:20	1:20	
Jeans	6.0	7.0	8.0	9.0	60	1:45	1:45	1:45	1:45	1:45	1:45	
Mix	6.0	7.0	8.0	9.0	40	1:13	1:13	1:13	1:13	1:13	1:13	
Colors	3.0	3.5	4.0	4.5	Cold	1:10	1:10	1:10	1:10	1:10	1:10	
Drain Only	–	–	–	–	–	0:01	0:01	0:01	0:01	0:01	0:01	
Spin Only	6.0	7.0	8.0	9.0	–	0:12	0:12	0:12	0:12	0:12	0:12	
Rinse&Spin	6.0	7.0	8.0	9.0	–	0:20	0:20	0:20	0:20	0:20	0:20	
Wool	2.0	2.0	2.0	2.0	40	1:07	1:07	1:07	1:07	1:07	1:07	
Delicate	2.5	2.5	2.5	2.5	30	0:50	0:50	0:50	0:50	0:50	0:50	
Quick	2.0	2.0	2.0	2.0	Cold	0:15	0:15	0:15	0:15	0:15	0:15	
Sport Wear	3.0	3.5	4.0	4.5	40	0:45	0:45	0:45	0:45	0:45	0:45	
Hand Wash	2.0	2.0	2.0	2.0	Cold	1:00	1:00	1:00	1:00	1:00	1:00	
Cotton ECO	6.0	7.0	8.0	9.0	60	2:51	3:04	2:51	3:06	2:53	3:39	

- **The EU energy efficiency class is A+++**

Energy test program: Cotton ECO 60/40°C.

Speed: the highest speed; Other as the default.

Half load for 6.0/7.0/8.0/9.0Kg machine:3.0/3.5/4.0/4.5Kg.

- "Cotton ECO 60/40°C " is the standard washing programs to which the information in the label and the fiche relates, and they are suitable to clean normally soiled cotton laundry and that they are the most efficient programmes in terms of combined energy and water consumptions for washing that type of cotton laundry, that the actual water temperature may differ from the declared cycle temperature.

Note!

- The parameters in this table are only for user's reference. The actual parameters maybe different with the parameters in above mentioned table.

MAINTENANCES

■ Cleaning And Care

Warning!

- Before your maintenance starts, please unplug the machine and close the tap.

Cleaning The Cabinet

Proper maintenance on the washing machine can extend its working life. The surface can be cleaned with diluted non-abrasive neutral detergents when necessary. If there is any water overflow, use the wet cloth to wipe it off immediately. No sharp items are allowed.



Note!

- Formic acid and its diluted solvents or equivalent are forbidden, such as alcohol, solvents or chemical products, etc.

Cleaning The Drum

The rusts left inside the drum by the metal articles shall be removed immediately with chlorine-free detergents. Never use steel wool.

Note!

- Don't put laundry in the washing machine during the drum cleaning.

Cleaning The Door Seal And Glass

Wipe the glass and seal after each wash to remove lint and stains. If lint builds up it can cause leaks. Remove any coins, buttons and other objects from the seal after each wash.

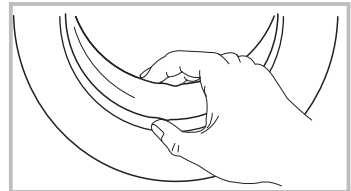

MAINTENANCES

Cleaning The Inlet Filter

Note!

- Inlet filter must be cleaned if there is less water.

Washing the filter in the tap

1. Close the tap.
2. Remove the water supply hose from the tap.
3. Clean the filter.
4. Reconnect the water supply hose.

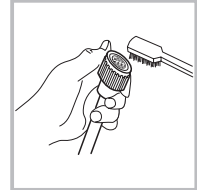
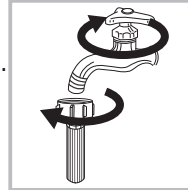

Washing the filter in washing machine:

1. Screw off the inlet pipe from the backside of the machine.
2. Pull out the filter with long nose pliers and reinstall it back after being washed.
3. Use the brush to clean the filter.
4. Reconnect the inlet pipe.

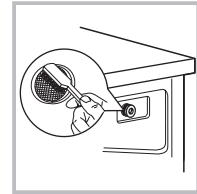
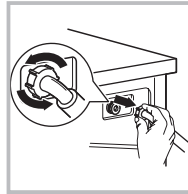

Note!

- If the brush is not clean, you can pull out the filter washed separately;
- Reconnect, turn on the tap.

Clean The Detergent Dispenser

1. Press down the arrow location on softener cover inside the dispenser drawer.
2. Lift the clip up and take out softener cover and wash all grooves with water.
3. Restore the softener cover and push the drawer into position.

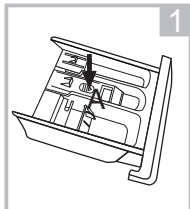

1 Pull out the dispenser drawer with press the A

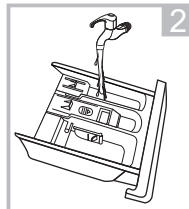

2 Clean the dispenser drawer under water

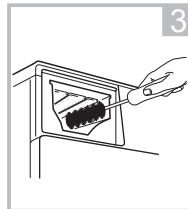

3 Clean inside the recess with an old toothbrush

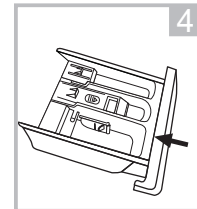

4 Insert the dispenser drawer

Note!

- Do not use alcohol, solvents or chemical products to clean the machine.

MAINTENANCES

Cleaning The Drain Pump Filter

⚠ Warning!

- Be careful of the hot water!
- Allow detergent solution to cool down.
- Unplug the machine to avoid electrical shock before washing.
- Drain pump filter can filter the yarns and small foreign matters from the washing.
- Clean the filter periodically to ensure the normal operation of washing machine.

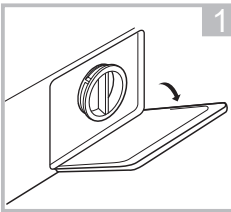

Open the lower cover cap

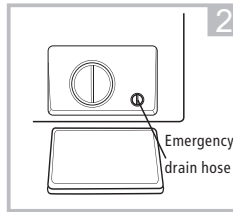

Rotate 90°C and pull out the emergency drain hose, and take off the hose cap

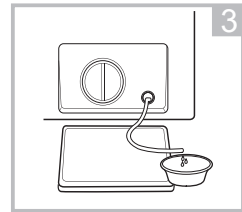

After water runs out, reset the drain hose

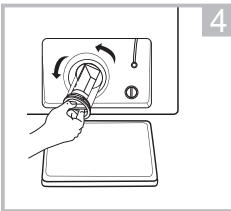

Open the filter by turning to the counter clockwise

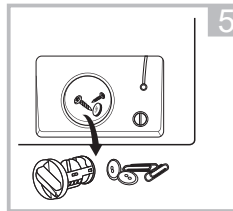

Remove extraneous matter

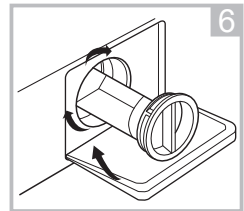

Close the lower cover cap

⚠ Caution!

- Make sure that valve cap and emergency drain hose are reinstalled properly, cap plates should be inserted aligning to hole plates otherwise water may leak.
- Some machines don't have emergency drain hose, so step 2 and step 3 can be skipped. Rotate lower cover cap directly to make water run into basin.
- When the appliance is in use and depending on the programme selected there can be hot water in the pump. Never remove the pump cover during a wash cycle, always wait until the appliance has finished the cycle, and is empty. When replacing the cover, ensure it is securely re-tightened.

MAINTENANCES

■ Trouble Shooting

The start of the appliance does not work or it stops during operation. First try to find a solution to the problem, If not, contact the service centre.

Description	Reason	Solution
Washing machine cannot start up	Door is not closed properly	Restart after the door is closed Check if the clothes is stuck
Door can't be opened	Washer's safety protection design is working	Disconnect the power, restart the product
Water leakage	The connection between inlet pipe or outlet hose is not tight	Check and fasten water pipes Clean up outlet hose
Detergent residues in the box	Detergent is dampened or agglomerated	Clean and wipe the detergent box
Indicator or display does not light	Disconnect the power PC board or harness has connection problem	Check if the power is shut down and the power plug is connected correctly
Abnormal noise		Check if the fixing (bolts) have been removed Check it's installed on a solid and level floor

Description	Reason	Solution
E30	Door is not closed properly	Restart after the door is closed Check if the clothes is stuck
E10	Water injecting problem while washing	Check if the water pressure is too low Straighten the water pipe Check if the inlet valve filter is blocked
E21	Overtime water draining	Check if the drain hose is blocked
E12	Water overflow	Restart the washer
EXX	Others	Please try again first, call up service line if there are still troubles

Note!

- After the check, activate the appliance. If the problem occurs or the display shows other alarm codes again, contact the service.

MAINTENANCES

■ Technical Specifications

Power Supply 220-240V~,50Hz
 110-127V~60Hz(LA20)
 110V~60Hz(TW)

MAX.Current 10A

Standard Water Pressure 0.05MPa~1MPa

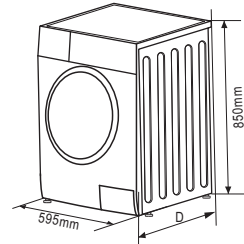

Model	Washing Capacity	Dimension (W*D*Hmm)	Net Weight	Rated Power
MWM-09SIL	9.0kg	595*565*850	71kg	2000W

Wuxi Little Swan Co., Ltd.
 No.18 ChangJiang South Road, Wuxi City, Jiangsu Province, China

MAINTENANCES

Model	MWM-09SIL
Capacity	9kg
Spin Speed	1400 rpm
Energy efficiency class	A +++
Annual energy consumption	196 kWh /annual
Power consumption of off - mode	0.5W
Power consumption of Left on -mode	1.0W
Annual water consumption	11800L /annual
Spin- drying efficiency class	B
Standard washing cycle	Cotton ECO
Energy consumption of the standard 60°C at full load	0.93 kwh /cycle
Energy consumption of the standard 60°C at partial load	0.93kwh /cycle
Energy consumption of the standard 40° C at partial load	0.72kwh /cycle
Programme duration of standard 60° C at full load	228min
Programme duration of standard 60°C at partial load	219min
Programme duration of standard 40°C at partial load	213min
Water consumption of the standard 60° C at full load	57L /cycle
Water consumption of standard 60°C at partial load	51L /cycle
Water consumption of the standard 40° C at partial load	51L /cycle
Remaining moisture content of the standard 60°C at full load	50%
Remaining moisture content of the standard 60°C at partial load	55%
Remaining moisture content of the standard 40°C at partial load	55%
Noise level of washing	54dB (A)
Noise level of spinning	76dB (A)

MAINTENANCES

Note!

- Programme setting for testing in accordance with applicable standard En60456.
- When using the test programmes, wash the specified load using the maximum spin speed.
- The actual parameters will depend on how the appliance is used, and maybe different with the parameters in above mentioned table.
- The household washing machine is equipped with power management system. The duration of the left-on mode time is less than 1 minute.
- The noise emissions during washing/spinning for the standard washing cycle at full load.

Remarks:

- ② The energy efficiency class is from A (highest efficiency) to D (lowest efficiency).
- ② Energy consumption per year, based on 220 standard washing cycles for standard programme at 60°C and 40°C at full and partial load, and the consumption of the low-power modes. Actual energy consumption will depend on how the appliance is used.
- ② Water consumption per year based on 220 standard washing cycles for standard programme at 60°C and 40°C at full and partial load. Actual water consumption will depend on how the appliance is used.
- ② Spin-drying efficiency class from G (least efficient) to A (most efficient).
- ② The standard 60°C programme and the standard 40°C programme are the standard washing programmes. These programmes are suitable to clean normally soiled cotton laundry and they are the most efficient programmes in terms of combined energy and water consumptions for washing that type of cotton laundry. The actual water temperature may differ from the declared cycle temperature.
Please choose the suitable type of detergent for the various washing temperatures to get the best washing performance with less water and energy consumption.

HƯỚNG DẪN AN TOÀN

■ Hướng dẫn an toàn

Vì sự an toàn của bạn, phải tuân thủ theo thông tin trong hướng dẫn này để giảm thiểu rủi ro cháy nổ, điện giật hoặc để ngăn ngừa thiệt hại tài sản thương tích cá nhân hoặc tử vong.

Giải thích về các biểu tượng:

Cảnh báo!

Sự kết hợp giữa ký hiệu và dấu hiệu này cho thấy một tình huống nguy hiểm tiềm ẩn có thể dẫn đến tử vong hoặc thương tích nghiêm trọng trừ khi tránh được nó.

Thận trọng!

Sự kết hợp giữa ký hiệu và dấu hiệu này cho thấy một tình huống nguy hiểm tiềm ẩn có thể dẫn đến thương tích nhẹ hoặc thiệt hại cho tài sản và môi trường.

Ghi chú!

Sự kết hợp giữa ký hiệu và dấu hiệu này cho thấy một tình huống nguy hiểm tiềm ẩn có thể dẫn đến thương tích nhẹ.

Cảnh báo!

Điện giật!

- Nếu dây cáp nguồn bị hỏng, nó phải được thay thế bởi nhà sản xuất, đại lý dịch vụ của nó hoặc những người có trình độ tương tự để tránh nguy hiểm.

HƯỚNG DẪN AN TOÀN

- Nên sử dụng các bộ ống mới được cung cấp cùng với thiết bị, không nên sử dụng bộ ống cũ.
- Trước khi bảo trì thiết bị, rút phích cắm khỏi nguồn điện.
- Luôn rút phích cắm của máy và tắt nguồn cấp nước sau khi sử dụng. Áp lực nước đầu vào tối đa (đơn vị pascal). Áp lực nước đầu vào tối thiểu (đơn vị pascal).
- Để đảm bảo an toàn cho bạn, phích cắm điện phải được cắm vào ổ cắm 3 cực có nối đất. Kiểm tra cẩn thận và đảm bảo rằng ổ cắm của bạn được nối đất đúng cách và đáng tin cậy.
- Đảm bảo rằng nguồn điện và nguồn nước phải được lắp đặt bởi nhân viên kỹ thuật theo hướng dẫn của nhà sản xuất và các quy định của địa phương.

Nguy hiểm cho trẻ em!

- Các quốc gia EN: thiết bị có thể được sử dụng bởi trẻ em từ 8 tuổi trở lên hoặc những người bị giảm khả năng về thể chất, cảm giác hoặc tinh thần hoặc thiếu kinh nghiệm và kiến thức, nếu họ được giám sát hoặc hướng dẫn về việc sử dụng thiết bị một cách an toàn bởi một người chịu trách nhiệm cho sự an toàn của họ. Trẻ em không được chơi với thiết bị. Việc vệ sinh và bảo trì không được thực hiện bởi trẻ em khi không có sự giám sát.
- Trẻ em dưới 3 tuổi nên được giám sát để đảm bảo rằng chúng không chơi với thiết bị.
- Vật nuôi và trẻ em có thể vào bên trong máy, kiểm tra máy trước mỗi lần hoạt động.
- Trẻ em cần được giám sát rằng chúng không chơi với thiết bị.

HƯỚNG DẪN AN TOÀN

- Cửa kính có thể nóng trong quá trình hoạt động. Giữ trẻ em và vật nuôi cách xa máy trong quá trình vận hành, các phòng có thể ẩm ướt cũng như có khí nổ hoặc khí đốt.
- Tháo tất cả các bao gói và bu lông vận chuyển trước khi sử dụng thiết bị. Nếu không có thể dẫn đến thiệt hại nghiêm trọng.
- Ổ cắm phải sử dụng được sau khi lắp đặt.

Nguy cơ cháy nổ!

- Không rửa hoặc sấy khô các vật dụng đã rửa, ngâm hoặc nhúng các chất dễ cháy hoặc nổ (như sáp, dầu, sơn, xăng dầu, chất tẩy nhờn, dung môi giặt khô, dầu hỏa, v.v...) để dẫn đến cháy nổ.
- Sau khi sử dụng những vật dụng này nên rửa tay lại.

⚠ Thận trọng!

Lắp đặt sản phẩm!

- Máy giặt này chỉ được sử dụng trong hộ gia đình.
- Máy không được trang bị để sử dụng âm.
- Các lỗ thông gió không bị cản trở.
- Máy giặt không được lắp đặt trong phòng tắm cũng như các phòng có khí nổ hoặc khí đốt.
- Máy giặt có van đầu vào duy nhất chỉ có thể được kết nối với nguồn nước lạnh. Sản phẩm có van đầu vào kép phải được kết nối chính xác với nguồn nước nóng và lạnh.
- Ổ cắm phải sử dụng được sau khi lắp đặt.

HƯỚNG DẪN AN TOÀN

- Tháo tất cả các bao gói và bu lông vận chuyển trước khi sử dụng thiết bị. Nếu không có thể dẫn đến thiệt hại nghiêm trọng.

Nguy cơ thiệt hại cho thiết bị!

- Sản phẩm của bạn được sử dụng trong hộ gia đình và chỉ sử dụng cho các loại vải phù hợp với máy giặt.
- Không trèo hoặc ngồi lên nắp máy.
- Không dựa vào cửa máy.
- Lưu ý trong quá trình xử lý máy:
 1. Bu lông di chuyển máy phải được lắp đặt bởi nhân viên kỹ thuật.
 2. Nước đọng lại sẽ được dẫn ra khỏi máy.
 3. Xử lý máy thật cẩn thận. Không để cho các bộ phận nhô ra trong khi vận chuyển. Cửa máy không được sử dụng như tay cầm trong quá trình vận chuyển.
 4. Thiết bị này nặng. Vận chuyển cẩn thận.
- Vui lòng không đóng cửa với lực quá mạnh. Nếu thấy cửa khó đóng, kiểm tra xem có bị kẹt bởi quần áo bên trong hay không.
- Không sử dụng máy để giặt thảm.

Vận hành thiết bị!

- Trước khi sử dụng lần đầu tiên, thiết bị phải được vận hành một chu trình với lồng giặt trống.
- Dung môi dễ cháy, nổ hoặc độc hại đều bị cấm. Xăng, rượu, v.v... không được dùng làm chất tẩy rửa. Vui lòng chỉ lựa chọn chất tẩy rửa phù hợp, đặc biệt là lồng giặt.

HƯỚNG DẪN AN TOÀN

- Đảm bảo rằng tất cả các túi được làm trống. Các vật sắc nhọn như đồng xu, trâm cài, đinh nhọn, ốc vít hoặc đá, v.v... có thể gây thiệt hại cho thiết bị.
- Vui lòng kiểm tra nước bên trong lồng giặt đã rút hết chưa trước khi mở cửa. Vui lòng không mở cửa khi còn nước bên trong lồng giặt.
- Cần thận phòng nếu sử dụng nước nóng để giặt.
- Không đổ nước bằng tay trong khi giặt.
- Sau khi kết thúc chu trình, vui lòng đợi 2 phút trước khi mở cửa.

Thiết bị cũ/ Bao gói



Dấu hiệu này cho thấy thiết bị không được xử lý với các chất thải khác trong hộ gia đình trên toàn EU. Để ngăn chặn tác hại có thể đối với môi trường hoặc sức khỏe con người từ việc xử lý chất thải không được kiểm soát, hãy tái chế nó một cách có trách nhiệm để thúc đẩy việc tái sử dụng nguyên vật liệu bền vững. Vui lòng xử lý thiết bị và nguyên vật liệu theo đúng quy cách.

LẮP ĐẶT

■ Mô tả sản phẩm

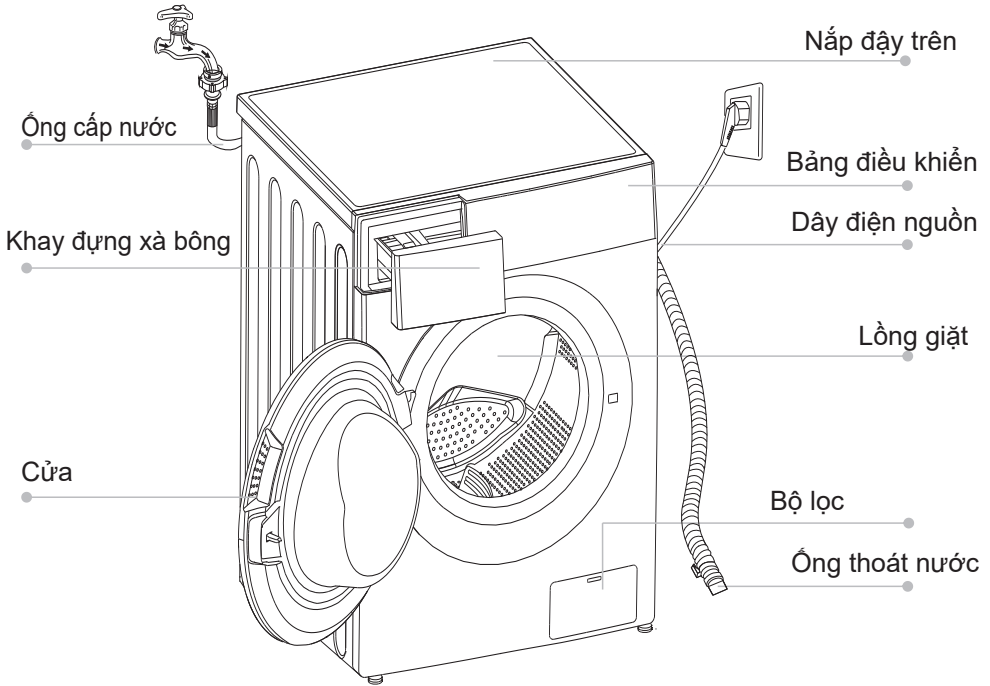

📌 Ghi chú!

- Biểu đồ dòng sản phẩm chỉ mang tính chất tham khảo, vui lòng tham khảo sản phẩm thật theo tiêu chuẩn.

Phụ kiện

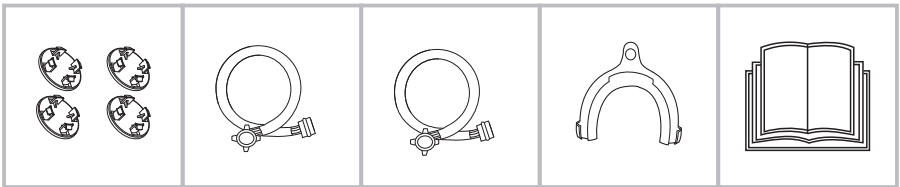

Nút vít

Dây cấp nước lạnh

Dây cấp nước nóng (tùy chọn)

Móc treo dây

Hướng dẫn sử dụng

LẮP ĐẶT

■ Lắp đặt

Khu vực lắp đặt

⚠ Cảnh báo!

- Sự cố định sản phẩm là rất quan trọng để tránh trường hợp sản phẩm bị di chuyển.
- Đảm bảo sản phẩm không đề lên dây nguồn.

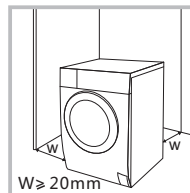

Trước khi lắp đặt máy, vị trí được mô tả như sau sẽ được chọn:

1. Bề mặt cứng, khô và phẳng
2. Tránh ánh nắng trực tiếp
3. Thông gió đầy đủ
4. Nhiệt độ phòng không dưới 0°C
5. Tránh xa các nguồn nhiệt như than hoặc gas

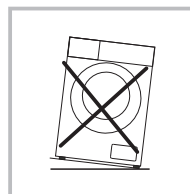

Tháo bao gói máy giặt

⚠ Cảnh báo!

- Vật liệu bao gói (như film, xốp, ...) có thể gây nguy hiểm cho trẻ em.
- Có nguy cơ nghẹt thở! Giữ tất cả bao bì tránh xa trẻ em.

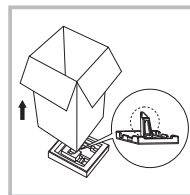

1. Tháo thùng carton và đóng gói xốp.
2. Nhấc máy giặt và tháo các bao gói cơ bản. Hãy chắc chắn rằng các nút xốp hình tam giác nhỏ ở phía dưới được loại bỏ với nhau. Nếu không, đặt thiết bị xuống với bề mặt bên, sau đó loại bỏ xốp nhỏ từ đáy thiết bị bằng tay.
3. Tháo băng dính bảo vệ dây cáp nguồn điện và ống xả nước.
4. Tháo ống cấp nước ra khỏi lồng giặt.

Tháo bu lông vận chuyển.

⚠ Cảnh báo!

- Bạn phải tháo bu lông vận chuyển ở mặt sau trước khi sử dụng.
- Bạn sẽ cần các bu lông vận chuyển một lần nữa nếu bạn di chuyển sản phẩm, vì vậy bảo quản chúng ở một nơi an toàn.

Vui lòng thực hiện các bước sau để tháo bu lông:

1. Nới lỏng 4 bu lông bằng cờ lê để tháo chúng.
2. Chặn các lỗ bằng các nút bít lỗ vận chuyển.
3. Giữ các bu lông vận chuyển đúng cách để sử dụng trong tương lai.

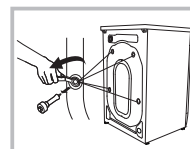

LẮP ĐẶT

Cân chỉnh máy giặt

⚠ Cảnh báo!

- Các đai ốc khóa trên cả bốn chân phải được vặn chặt vào vỏ.

1. Kiểm tra xem chân có được gắn chặt vào khung hay không. Nếu không vui lòng chuyển về vị trí ban đầu của nó và thắt chặt các nút.
2. Nới lỏng đai ốc khóa xoay ở các chân cho đến khi nó tiếp xúc khít với mặt sàn.
3. Điều chỉnh chân và khóa chúng bằng cờ lê, đảm bảo máy ổn định.

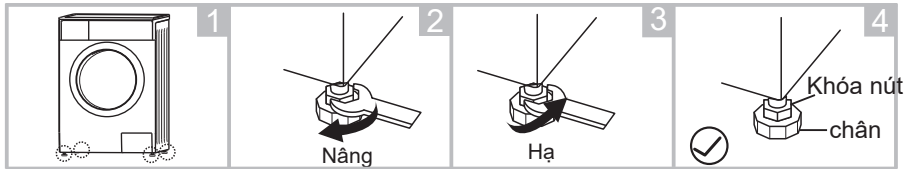

Kết nối ống cấp nước

⚠ Cảnh báo!

- Để tránh rò rỉ nước, hãy làm theo các hướng dẫn trong chương này.
- Không xoắn, nghiền nát, sửa đổi hoặc cắt ống cấp nước.
- Đối với mô hình trang bị van nước nóng, kết nối nó với vòi nước nóng. Tiêu thụ năng lượng sẽ tự động giảm cho một số chương trình.

Kết nối đường ống đầu vào như được chỉ định.

1. Kết nối đường ống thông thường và đường ống cấp nước.

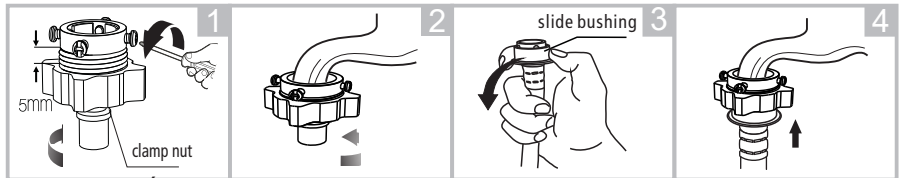

Nới lỏng đai ốc kẹp và bốn bu lông.

Thắt chặt đai ốc kẹp

Nhấn ống lót trượt, chèn ống đầu vào để kết nối.

Kết thúc lắp đặt

2. Kết nối giữa van nước và ống cấp nước

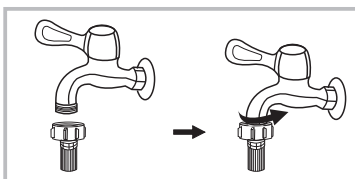

Nối van nước với ống đầu vào

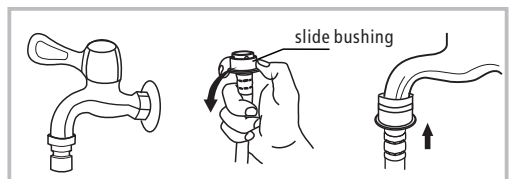

Vòi đặc biệt cho máy giặt

LẮP ĐẶT

Kết nối một ống đầu vào với van đầu vào ở mặt sau của thiết bị và siết chặt ống theo chiều kim đồng hồ.

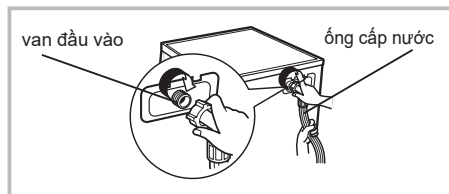

Ống xả nước

⚠ Cảnh báo!

- Không xoắn hoặc kéo ống thoát nước.
- Vị trí ống xả đúng cách, nếu không có thể làm rò rỉ nước.

Có hai cách để đặt cuối ống thoát nước:

1. Đặt nó vào rãnh thoát nước.

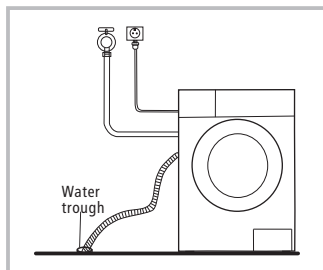

2. Kết nối nó với nhánh của rãnh thoát nước.

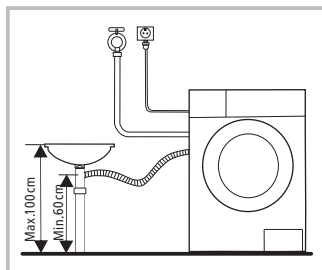

📌 Ghi chú!

- Nếu máy có hỗ trợ ống xả, vui lòng cài đặt như sau.

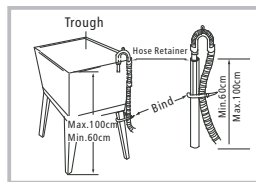
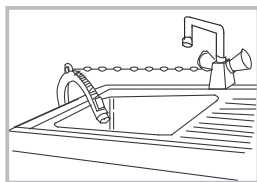

⚠ Cảnh báo!

- Khi lắp đặt ống thoát nước, sửa nó đúng cách bằng một sợi dây.
- Nếu ống xả nước quá dài, không được ép vào máy giặt vì nó sẽ gây ra tiếng ồn bất thường.

VẬN HÀNH

■ Khởi động nhanh

⚠ Thận trọng!

- Trước khi giặt, hãy chắc chắn rằng nó được lắp đặt đúng cách.
- Trước khi sử dụng lần đầu tiên, máy phải được hoạt động một chu trình với lồng giặt trống không có quần áo bên trong.

1. Trước khi giặt

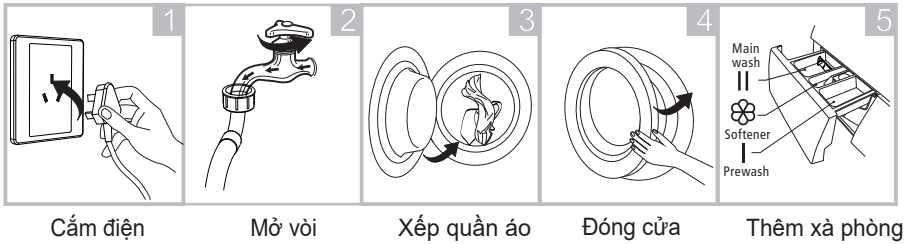

📌 Ghi chú!

- Chất tẩy rửa được thêm vào trong "khay I" sau khi chọn giặt trước cho các máy có chức năng này.

2. Giặt

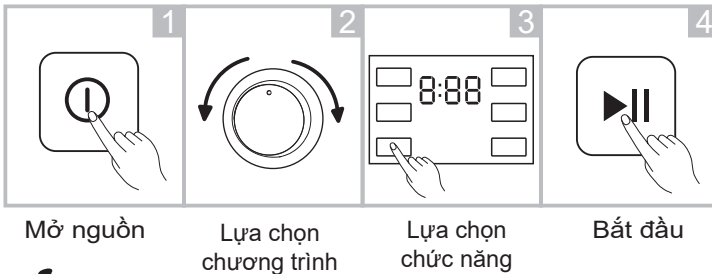

📌 Ghi chú!

- Nếu được chọn mặc định, có thể bỏ qua bước 3.

3. Sau khi giặt

Tiếng bíp hoặc "End" hiển thị trên màn hình.

VẬN HÀNH

■ Trước mỗi lần giặt

- Điều kiện làm việc của máy giặt là (0-40)°C. Nếu được sử dụng dưới 0°C, van đầu vào hệ thống thoát nước có thể bị hỏng. Nếu máy được đặt trong điều kiện 0°C trở xuống, thì nên chuyển sang nhiệt độ môi trường bình thường để đảm bảo ống cấp nước và ống thoát nước không bị đóng băng trước khi sử dụng.
- Vui lòng kiểm tra nhãn và giải thích về việc sử dụng xà phòng trước khi giặt. Sử dụng chất tẩy rửa ít bọt hoặc không tạo bọt để phù hợp với máy.

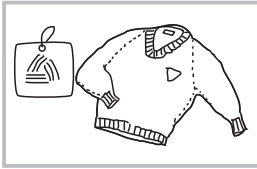

Kiểm tra nhãn

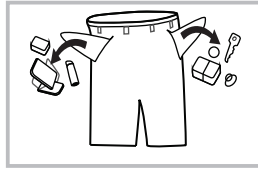

Lấy hết vật dụng ra khỏi túi

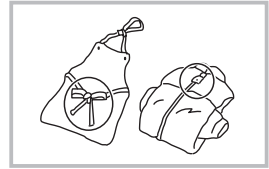

Thắt nút túi dài hoặc kéo dây kéo.

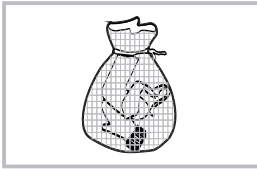

Đặt quần áo nhỏ vào trong túi lưới.

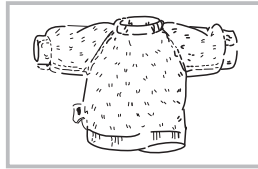

Lộn ngược quần áo từ trong ra ngoài

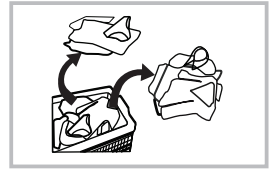

Phân loại các loại quần áo kết cấu khác nhau

⚠ Cảnh báo!

- Khi giặt một bộ quần áo nó có thể gây ra độ lệch tâm lớn và gây ra tiếng động lớn cho mất cân bằng lớn. Do đó, nên thêm một hoặc hai quần áo nữa giặt cùng nhau để việc thoát nước có thể trơn tru hơn.
- Không giặt quần áo bằng cotton và các vật liệu dễ cháy khác.

VẬN HÀNH

■ Khay đựng xà phòng

- I Xà phòng giặt trước
- II Xà phòng chính
- ☼ Nước xả

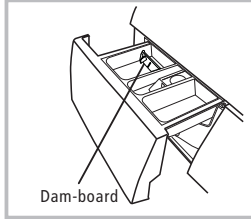

Nước giặt

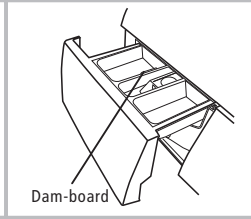

Bột giặt

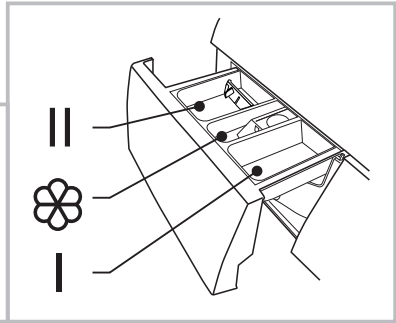

Rút khay xà phòng

⚠ Thận trọng!

- Xà phòng cần thêm vào "Khay I" sau khi chọn chức năng rửa trước cho máy giặt.

Chương trình	I	II	☼	Chương trình	I	II	☼
Cotton	○	●	○	Rinse&Spin			○
Synthetic	○	●	○	Wool		●	○
Baby Care	○	●	○	Delicate		●	○
Jeans	○	●	○	Quick		●	○
Mix	○	●	○	Sport Wear	○	●	○
Colors		●	○	Hand Wash	○	●	○
Drain Only				Cotton Eco		●	○
Spin Only				Drum Clean			

● Bắt buộc

○ Tùy chọn

VẬN HÀNH

■ Bảng điều khiển

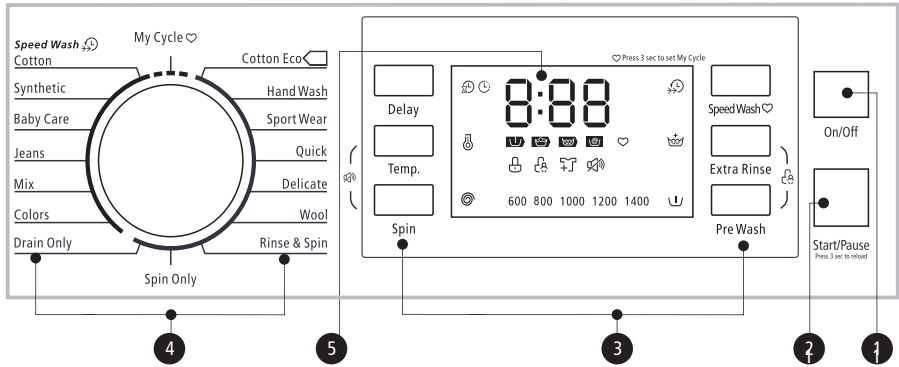

📌 Ghi chú!

- Biểu đồ chỉ mang tính chất tham khảo, vui lòng xem sản phẩm thực tế theo tiêu chuẩn.

1 On/Off

Bật hoặc tắt thiết bị.

2 Start/Pause

Nhấn nút để bắt đầu hoặc tạm dừng chu trình giặt

3 Option

Điều này cho biết bạn chọn một chức năng bổ sung và đèn sáng khi được chọn.

4 Programmes

Hiệu chỉnh sẵn theo mỗi loại giặt.

5 Display

Màn hình hiển thị các cài đặt, thời gian ước tính còn lại, các tùy chọn và thông báo trạng thái cho máy giặt của bạn. Màn hình sẽ vẫn duy trì trong suốt chu kỳ.

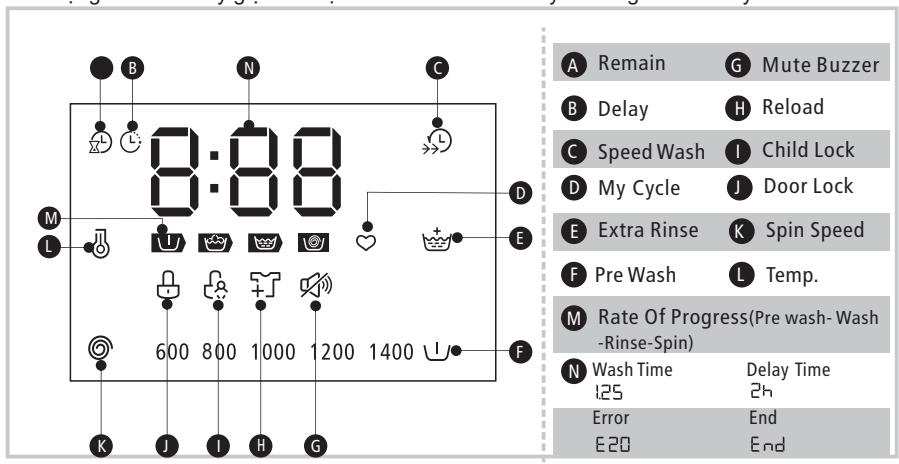

VẬN HÀNH

■ Tùy chọn



Giặt trước

Chức năng có thể xả thêm trước khi giặt chính, nó phù hợp để giặt các bụi bẩn bám trên quần áo. Bạn cần đặt xà phòng vào "Khay I" khi chọn.



Giặt thêm

Quần áo sẽ được giặt thêm một lần sau khi lựa chọn.



Tốc độ giặt

Chức năng có thể làm giảm thời gian giặt.



Tạm hoãn

Cài đặt chức năng tạm hoãn:

1. Lựa chọn chương trình
2. Nhấn nút tạm hoãn để chọn thời gian (thời gian tạm hoãn từ 0-24 H.)
3. Nhấn [Start/Pause] để bắt đầu tạm hoãn.



On/Off

Chọn chương trình

Cài đặt thời gian

Bắt đầu

Hủy chức năng tạm hoãn:

Nhấn [Delay] cho đến khi màn hình hiển thị 0H. Nên nhấn trước khi bắt đầu chương trình. Nếu chương trình đã bắt đầu, nhấn [On/Off] để đặt lại chương trình.

⚠ Thận trọng!

- Nếu có bất kỳ sự cố nào về nguồn điện trong khi máy đang hoạt động, bộ nhớ đặc biệt sẽ lưu chương trình đã chọn và khi khởi động lại nguồn, nhấn nút [Start/Pause] chương trình sẽ tiếp tục.

Chương trình	Tùy chọn				Chương trình	Tùy chọn			
	Tạm hoãn	Tốc độ giặt	Giặt thêm	Giặt trước		Tạm hoãn	Tốc độ giặt	Giặt thêm	Giặt trước
Cotton	<input type="radio"/>	<input type="radio"/>	<input type="radio"/>	<input type="radio"/>		<input type="radio"/>		<input type="radio"/>	
Synthetic	<input type="radio"/>	<input type="radio"/>	<input type="radio"/>	<input type="radio"/>	Wool	<input type="radio"/>		<input type="radio"/>	
Baby Care	<input type="radio"/>	<input type="radio"/>	<input type="radio"/>	<input type="radio"/>	Delicate	<input type="radio"/>		<input type="radio"/>	
Jeans	<input type="radio"/>	<input type="radio"/>	<input type="radio"/>	<input type="radio"/>	Quick	<input type="radio"/>			
Mix	<input type="radio"/>	<input type="radio"/>	<input type="radio"/>	<input type="radio"/>	Sport Wear	<input type="radio"/>		<input type="radio"/>	<input type="radio"/>
Colors	<input type="radio"/>	<input type="radio"/>	<input type="radio"/>		Hand Wash	<input type="radio"/>		<input type="radio"/>	<input type="radio"/>
Drain Only	<input type="radio"/>				Cotton Eco	<input type="radio"/>			
Spin Only	<input type="radio"/>				Drum Clean	<input type="radio"/>			

Tùy chọn

VẬN HÀNH

■ Các chức năng khác



Thêm quần áo

Thao tác này có thể được thực hiện trong quá trình giặt. Khi lồng giặt vẫn quay và có một lượng nước lớn với nhiệt độ cao trong lồng giặt. Trạng thái không an toàn và cửa không thể mở mạnh. Nhấn [Start/Pause] trong 3 giây để tải lại và bắt đầu thêm quần áo vào giữa chương trình. Vui lòng thực hiện theo các bước dưới đây:

- 1.Đợi đến khi lồng giặt ngừng quay.
- 2.Mở khóa cửa.
- 3.Đóng cửa sau khi đã thêm quần áo và nhấn [Start/Pause].



Nhấn [Start/Pause] 3 giây



Thêm quần áo



Bắt đầu

⚠ Thận trọng!

- Không sử dụng chức năng Thêm quần áo khi mực nước đang ở rìa của lồng giặt và đang ở nhiệt độ cao.



Child Lock

Để tránh các hoạt động sai của trẻ em.



On/Off



Start



Or



Nhấn [Extra Rinse] và [Pre Wash] hoặc [Function] và [Select] trong 3 giây cho đến khi có tiếng bíp.

⚠ Thận trọng!

- Nhấn 2 phím trong 3 giây để thoát khỏi chức năng.
- Chức năng “Child Lock” sẽ khóa tất cả các phím trừ [On/Off].
- Ngắt nguồn điện để bảo vệ cho trẻ em.
- Khóa trẻ em sẽ vẫn có hiệu quả khi nối nguồn đối với một số loại máy.



My Cycle

Bộ nhớ các chương trình thường xuyên sử dụng.

Nhấn [Speed Wash] trong 3 giây để ghi nhớ chương trình đang chạy. Mặc định là cotton.



Temp.

Nhấn nút để điều chỉnh nhiệt độ (Lạnh, 20°C, 30°C, 40°C, 60°C, 90°C)

VẬN HÀNH

Spin

Vòng quay

Nhấn phím để thay đổi tốc độ quay

1000: 0-400-600-800-1000

1400: 0-600-800-1000-1200-1400

1400(LA/AR): 0-400-800-1200-1400

1200: 0-400-600-800-1000-1200

1600: 0-400-800-1200-1400-1600

Chương trình	Tốc độ mặc định (vòng/phút)					Chương trình	Tốc độ mặc định(vòng/phút)				
	1000	1200	1400	1400 (LA20/AR)	1600		1000	1200	1400	1400 (LA20/AR)	1600
Cotton	800	800	800	800(AR) 1400(LA)	800	Rinse&Spin	800	800	1000	1200	1200
Synthetic	800	800	800	800(AR) 1200(LA)	800	Wool	600	600	600	800	800
Baby Care	800	800	800	800	800	Delicate	600	600	600	800	800
Jeans	800	800	800	800	800	Quick	800	800	800	800	800
Mix	800	800	800	800	800	Sport Wear	1000	1200 800(TW)	1200	1200	1200
Colors	800	1000 800(TW)	1000	1200	1200	Hand Wash	600	600	600	800	800
Drain Only	-	-	-	-	-	Cotton Eco	1000	1200	1400	1400	1600
Spin Only	800	800	1000	1200	1200	Drum Clean	-	-	-	-	-

VẬN HÀNH

■ Chương trình

Các chương trình có sẵn theo mỗi kiểu giặt.

Chương trình	
Cotton	Hàng dệt tay, hàng dệt chịu nhiệt làm từ cotton hoặc lanh.
Synthetic	Vải tổng hợp, ví dụ: áo sơ mi, áo khoác, pha trộn. Trong khi giặt vải dệt kim, lượng xả phòng sẽ giảm do cấu trúc chuỗi lông léo và dễ dàng tạo thành bong bóng.
Baby Care	Giặt quần áo cho bé, nó có thể làm cho quần áo của bé sạch hơn và hiệu quả tốt hơn đối với da bé.
Jeans	Đặc biệt cho quần jeans.
Mix	Quần áo tổng hợp bao gồm hàng dệt, cotton và vải tổng hợp.
Colors/Color Care	Giặt quần áo sáng màu, nó có thể bảo vệ màu tốt hơn.
Cotton Eco	Để tăng hiệu quả giặt, thời gian giặt được tăng lên.
Hand Wash	Đối với một số quần áo bản nhẹ, nhiệt độ mặc định là lạnh.
Sport Wear	Giặt quần áo thể thao.
Quick	Chương trình ngắn, thích hợp cho các vết bẩn nhẹ hoặc một lượng nhỏ quần áo.
Delicate	Đối với hàng dệt may tinh tế, có thể giặt được, ví dụ: lụa, satin, vải tổng hợp hoặc vải pha trộn.
Wool	Vải dệt bằng tay, len hoặc bông. Chương trình giặt đặc biệt nhẹ nhàng để tránh nhăn, tạm dừng chương trình dài hơn (hàng dệt còn lại trong nước giặt).
Spin Only	Quay thêm với tốc độ quay có thể lựa chọn.
Rinse&Spin	Vắt thêm và quay.
Drain Only	Xả nước.
Drum Clean	Chương trình này được thiết lập đặc biệt trong máy để làm sạch lồng giặt và ống. Nó được áp dụng khử trùng ở nhiệt độ cao 90°C để làm cho quần áo khi giặt được sạch hơn. Khi quy trình này được thực hiện, không thể thêm quần áo hoặc các chức năng khác. Khi một lượng chất tẩy clo được thêm vào, hiệu quả làm sạch sẽ tốt hơn, khách hàng có thể thực hiện việc này thường xuyên theo nhu cầu sử dụng.

VẬN HÀNH

Automatic	Để thuận tiện cho người dùng, chương trình này có thể điều chỉnh thời gian theo lượng quần áo.
Bedlinen	Chương trình này được thiết kế đặc biệt để giặt áo khoác dày (áo phao).
Soak Wash	Ngâm một lúc trước khi giặt.
Rapid 15'	Quy trình này phù hợp giặt ít và những quần áo ít bẩn.
Underwear	Giặt quần áo nhỏ.
Sanitary	Máy giặt hiệu quả để tiêu diệt một số chất gây dị ứng và đạt được hiệu quả chống dị ứng bằng cách điều chỉnh nhiệt độ cao 60°C để khử trùng.
Storm Wash	Khi bạn bắt đầu chức năng này, nó sẽ tăng bọt thêm trong lồng giặt, sau đó nó sẽ cải thiện hiệu suất giặt.

VẬN HÀNH

■ Bảng chương trình giặt

Model: MWM-09SIL

Chương trình	Tải (kg)				N.độ(°C)	Thời gian mặc định					
	6.0	7.0	8.0	9.0		6.0			7.0/8.0		9.0
					Default	1000	1200	1400	1200	1400	1400
Cotton	6.0	7.0	8.0	9.0	40	2:40	2:40	2:40	2:40	2:40	2:40
Synthetic	3.0	3.5	4.0	4.5	40	1:40	1:40	1:40	1:40	1:40	1:40
Baby Care	6.0	7.0	8.0	9.0	30	1:20	1:20	1:20	1:20	1:20	1:20
Jeans	6.0	7.0	8.0	9.0	60	1:45	1:45	1:45	1:45	1:45	1:45
Mix	6.0	7.0	8.0	9.0	40	1:13	1:13	1:13	1:13	1:13	1:13
Colors	3.0	3.5	4.0	4.5	Cold	1:10	1:10	1:10	1:10	1:10	1:10
Drain Only	—	—	—	—	—	0:01	0:01	0:01	0:01	0:01	0:01
Spin Only	6.0	7.0	8.0	9.0	—	0:12	0:12	0:12	0:12	0:12	0:12
Rinse&Spin	6.0	7.0	8.0	9.0	—	0:20	0:20	0:20	0:20	0:20	0:20
Wool	2.0	2.0	2.0	2.0	40	1:07	1:07	1:07	1:07	1:07	1:07
Delicate	2.5	2.5	2.5	2.5	30	0:50	0:50	0:50	0:50	0:50	0:50
Quick	2.0	2.0	2.0	2.0	Cold	0:15	0:15	0:15	0:15	0:15	0:15
Sport Wear	3.0	3.5	4.0	4.5	40	0:45	0:45	0:45	0:45	0:45	0:45
Hand Wash	2.0	2.0	2.0	2.0	Cold	1:00	1:00	1:00	1:00	1:00	1:00
Cotton ECO	6.0	7.0	8.0	9.0	60	2:51	3:04	2:51	3:06	2:53	3:39

- **Lớp hiệu quả năng lượng của EU là A+++**

Chương trình kiểm tra năng lượng: Cotton ECO 60/40°C.

Tốc độ: Tốc độ cao nhất; Khác với mặc định.

Tải một nửa cho máy 6.0/7.0/8.0/9.0Kg:3.0/3.5/4.0/4.5Kg.

- “Cotton ECO 60/40°C” là chương trình giặt tiêu chuẩn mà thông tin trong tem thông số và các thông tin liên quan, chúng phù hợp để làm sạch quần áo bằng vải bông thông thường và chúng là chương trình hiệu quả nhất về năng lượng kết hợp và các giả định về nước để giặt các loại đồ bằng cotton đó, nhiệt độ nước có thể khác với nhiệt độ chu kỳ đã khai báo.

Ghi chú!

- Các tham số trong bảng này chỉ dành cho tham khảo của người dùng. Các tham số thực tế có thể khác với các tham số trong bảng có đề cập ở trên.

BẢO TRÌ

■ Vệ sinh và bảo dưỡng

⚠ Cảnh báo!

- Trước khi thực hiện việc bảo trì, vui lòng rút phích cắm và đóng vòi nước.

Vệ sinh thiết bị

Bảo dưỡng đúng cách trên máy giặt có thể kéo dài tuổi thọ của nó, bề mặt có thể được làm sạch bằng cách pha loãng chất tẩy rửa trung tính không mài mòn khi cần thiết. Nếu bị tràn nước, sử dụng khăn ẩm để lau ngay lập tức. Không được sử dụng các vật phẩm sắc nhọn.

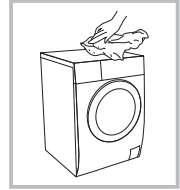

📌 Ghi chú!

- Axit fomic hoặc dung môi pha loãng tương tự đều không được sử dụng, ví dụ như rượu, dung môi hoặc các sản phẩm hóa học, v.v...

Vệ sinh lồng giặt

Các vết gỉ còn lại bên trong lồng giặt bằng kim loại phải được loại bỏ ngay lập tức bằng clo.

Không được sử dụng búi cước.

📌 Ghi chú!

- Không cho quần áo vào máy giặt trong khi đang vệ sinh lồng giặt.

Vệ sinh cửa và kính

Lau kính và gioăng cửa mỗi lần giặt để loại bỏ xơ và vết bẩn. Nếu các băng vải bị tích tụ nó có thể gây rò rỉ.

Gỡ bỏ tất cả đồng xu, nút hay các vật dụng khác từ gioăng cửa sau mỗi lần giặt.

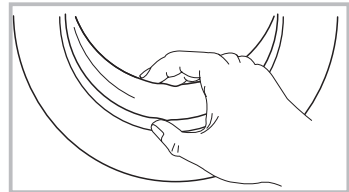

BẢO TRÌ

Vệ sinh bộ lọc đầu vào

Ghi chú!

- Bộ lọc đầu vào phải được làm sạch nếu còn ít nước.

Rửa bộ lọc trong vòi

1. Đóng vòi.
2. Tháo ống cấp nước ra khỏi vòi.
3. Làm sạch bộ lọc.
4. Kết nối lại vòi cấp nước.

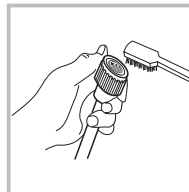
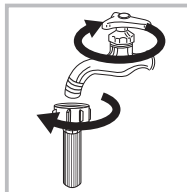

Vệ sinh bộ lọc bên trong máy giặt:

1. Vặn ống ra khỏi mặt sau của máy.
2. Kéo bộ lọc ra bằng mũi kim dài và lắp đặt lại sau khi làm sạch.
3. Sử dụng bàn chải để làm sạch bộ lọc.
4. Kết nối lại đường ống đầu vào.

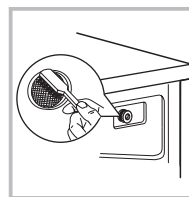
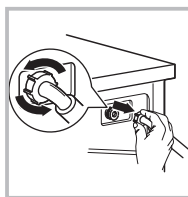

Ghi chú!

- Nếu sử dụng bàn chải vẫn không sạch, bạn có thể tháo bộ lọc ra vệ sinh riêng.
- Lắp đặt lại và mở vòi nước.

Vệ sinh khay xả phòng

1. Nhấn xuống ở vị trí mũi tên trên nắp khay nước xả bên trong ngăn của khay đựng xả phòng.
2. Nhấc nắp lên và lấy khay nước xả ra, rửa tất cả các rãnh bằng nước.
3. Gắn lại khay nước xả và đẩy ngăn kéo vào vị trí.

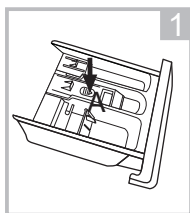

Kéo khay đựng xả phòng bằng cách nhấn A

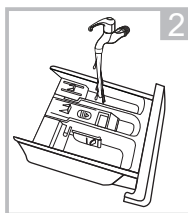

Làm sạch ngăn kéo bằng nước

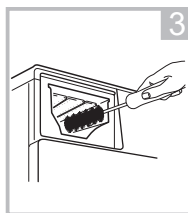

Làm sạch bên trong hộc bằng bàn chải

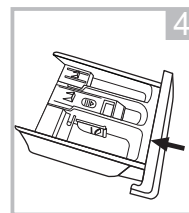

Lắp khay đựng xả phòng lại

Ghi chú!

- Không sử dụng cồn, dung môi hoặc các sản phẩm hóa học để làm sạch máy.

BẢO TRÌ

Vệ sinh bộ lọc bơm thoát nước

⚠ Cảnh báo!

- Hãy cẩn thận với vòi bơm nước nóng!
- Để dung dịch tẩy rửa nguội!
- Rút phích cắm thiết bị để tránh bị điện giật.
- Bộ lọc bơm thoát nước có thể lọc các sợi và các vật nhỏ từ nước giặt
- Làm sạch bộ lọc định kỳ để đảm bảo hoạt động bình thường của máy giặt.

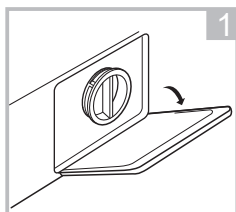

Mở nắp bên dưới

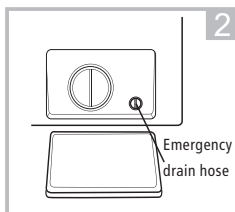

Xoay 90°C, rút ống xả khăn cấp ra và tháo nắp ống.

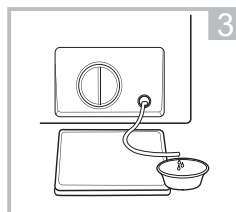

Sau khi rút hết nước, đặt lại ống xả nước

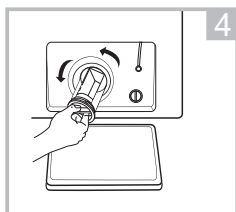

Mở bộ lọc bằng cách xoay ngược chiều kim đồng hồ

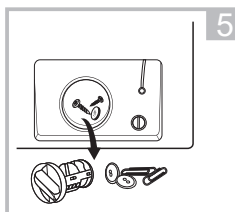

Loại bỏ các vật lạ

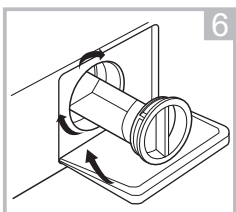

Đóng nắp bên dưới

⚠ Thận trọng!

- Đảm bảo rằng nắp van và ống xả khăn cấp được lắp đặt lại đúng cách, các tấm nắp phải được lắp thẳng hàng, nếu không nước có thể bị rò rỉ.
- Một số máy không có ống xả khăn cấp, vì vậy bước 2 và bước 3 có thể bỏ qua. Xoay nắp đậy trực tiếp thấp hơn để nước có thể chảy vào lưu vực.
- Khi thiết bị đang được sử dụng và tùy thuộc vào chương trình được chọn, có thể có nước nóng trong máy bơm. Không được tháo nắp bơm trong chu trình giặt, luôn đợi cho đến khi kết thúc chu trình và lồng giặt trống. Khi thay thế nắp, đảm bảo nó được vặn chặt an toàn.

BẢO TRÌ

■ Xử lý sự cố

Khởi động thiết bị không được hoặc nó dừng lại trong khi hoạt động. Trước tiên hãy cố gắng tìm ra giải pháp cho vấn đề, nếu không hãy liên hệ với trung tâm dịch vụ.

Mô tả	Nguyên nhân	Giải pháp
Máy giặt không thể khởi động	Cửa không được đóng đúng cách.	Khởi động lại sau khi đóng cửa. Kiểm tra xem quần áo có bị kẹt không.
Không thể mở cửa	Thiết kế bảo vệ an toàn cho máy giặt được kích hoạt.	Ngắt kết nối nguồn, khởi động lại thiết bị.
Rò rỉ nước	Kết nối giữa đầu vào	Kiểm tra và buộc chặt ống nước. Làm sạch vòi xả.
Dư lượng chất tẩy rửa trong hộp	Chất tẩy rửa được làm ẩm hoặc kết tụ.	Làm sạch và lau khay chất tẩy rửa.
Đèn báo hoặc màn hình không sáng	Ngắt kết nối bo mạch nguồn PC hoặc dây có vấn đề về kết nối.	Kiểm tra xem nguồn có bị tắt không và phích cắm nguồn được kết nối đúng chưa.
Tiếng ồn bất thường		Kiểm tra xem bu lông đã được gỡ bỏ chưa. Kiểm tra xem đã được lắp đặt vững chắc trên sàn chưa.

Mô tả	Nguyên nhân	Giải pháp
E30	Cửa không được đóng đúng cách	Khởi động lại sau khi cửa đóng Kiểm tra xem có quần áo bị kẹt lại không
E10	Vấn đề về bơm nước trong quá trình giặt	Kiểm tra xem áp lực nước có thấp không Làm thẳng ống nước Kiểm tra xem bộ lọc van đầu vào có bị chặn không
E21	Thoát nước quá giờ	Kiểm tra xem ống thoát nước có bị chặn không
E12	Tràn nước	Khởi động lại máy
EXX	Khác	Vui lòng thử lại trước, liên hệ với trung tâm dịch vụ nếu còn sự cố.

Ghi chú!

- Sau khi kiểm tra, kích hoạt thiết bị. Nếu sự cố xảy ra hoặc màn hình hiển thị lại các mã báo động khác, hãy liên hệ với trung tâm dịch vụ.

BẢO TRÌ

■ Thông số kỹ thuật

Nguồn cấp 220-240V~,50Hz
110-127V~60Hz(LA20)
110V~60Hz(TW)

Dòng điện tối đa 10A

Áp lực nước tiêu chuẩn 0.05MPa~1MPa

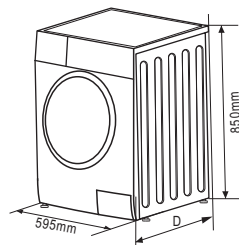

Model	Dung tích giặt	Kích thước (W*D*Hmm)	Khối lượng tịnh	Công suất định mức
MWM-09SIL	9.0kg	595*565*850	71kg	2000W

Wuxi Little Swan Co., Ltd.

No.18 ChangJiang South Road, Wuxi City, Jiangsu Province, China

BẢO TRÌ

Model	MWM-09SIL
Capacity	9kg
Spin Speed	1400 rpm
Energy efficiency class	A +++
Annual energy consumption	196 kWh /annual
Power consumption of off - mode	0.5W
Power consumption of Left on -mode	1.0W
Annual water consumption	11800L /annual
Spin- drying efficiency class	B
Standard washing cycle	Cotton ECO
Energy consumption of the standard 60°C at full load	0.93 kwh /cycle
Energy consumption of the standard 60°C at partial load	0.93kwh /cycle
Energy consumption of the standard 40° C at partial load	0.72kwh /cycle
Programme duration of standard 60° C at full load	228min
Programme duration of standard 60°C at partial load	219min
Programme duration of standard 40°C at partial load	213min
Water consumption of the standard 60° C at full load	57L /cycle
Water consumption of standard 60°C at partial load	51L /cycle
Water consumption of the standard 40° C at partial load	51L /cycle
Remaining moisture content of the standard 60°C at full load	50%
Remaining moisture content of the standard 60°C at partial load	55%
Remaining moisture content of the standard 40°C at partial load	55%
Noise level of washing	54dB (A)
Noise level of spinning	76dB (A)

BẢO TRÌ

Ghi chú!

- Chương trình cài đặt để thử nghiệm theo tiêu chuẩn En60456.
- Khi sử dụng các chương trình thử nghiệm, giặt tải được chỉ định bằng tốc độ quay tối đa.
- Các tham số thực tế sẽ phụ thuộc vào cách sử dụng ứng dụng và có thể khác với tham số đã đề cập ở trên.
- Máy giặt gia dụng được trang bị hệ thống quản lý điện năng, thời lượng của chế độ bên trái là dưới 1 phút.
- Tiếng ồn trong quá trình giặt/quay cho chu trình giặt tiêu chuẩn khi quần áo đầy.

Nhận xét:

- ▣ Lớp hiệu suất năng lượng là từ A (hiệu suất cao nhất) đến D (hiệu suất thấp nhất).
- ▣ Tiêu thụ năng lượng mỗi năm dựa trên 220 chu trình giặt tiêu chuẩn cho chương trình tiêu chuẩn 60°C và 40°C ở mức tải đầy và một phần và mức tiêu thụ của một số năng lượng thấp. Tiêu thụ mức năng lượng thực tế sẽ phụ thuộc vào cách sử dụng thiết bị.
- ▣ Tiêu thụ nước mỗi năm dựa trên 220 chu trình giặt tiêu chuẩn cho chương trình giặt tiêu chuẩn ở 60°C và 40°C ở mức tải đầy và một phần và mức tiêu thụ của một số năng lượng thấp. Tiêu thụ nước thực tế sẽ phụ thuộc vào cách sử dụng thiết bị.
- ▣ Lớp hiệu suất sấy khô từ G (kém hiệu quả nhất) đến A (hiệu quả nhất).
- ▣ Chương trình 60°C và 40°C là các chương trình tiêu chuẩn. Các chương trình này phù hợp để làm sạch quần áo bằng vải bông thông thường và hiệu quả nhất về mặt kết hợp năng lượng và lượng nước tiêu thụ. Nhiệt độ nước thực tế có thể khác với nhiệt độ khai báo.
Vui lòng chọn xả phòng phù hợp với các nhiệt độ khác nhau để có hiệu suất tốt nhất về năng lượng và lượng nước tiêu thụ.

